

# 形材フェンス シャトレナIIハイタイプ

風速36m/s相当のハイスタンダードシリーズにナチュラルな木調色を設定。フレームレスなデザインのハイタイプフェンスです。



※写真①型

## ハイスタンダードポイント① スペック

風速36m/s相当のハイスペックを実現。



## ハイスタンダードポイント② セレクト

内観意匠にもこだわった3デザインを用意し、高さ最大1600mmまで対応します。

### SIZE

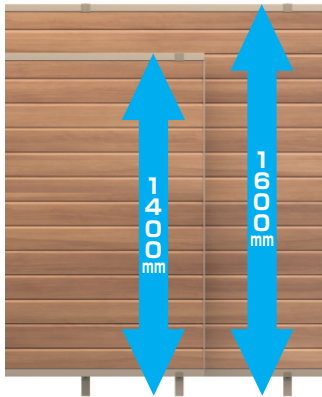

### DESIGN

1型(横板格子) 片面木調

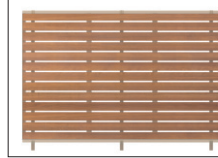

2型(横板格子) 両面木調

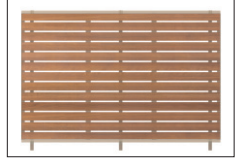

3型(横ルーバー)



### TYPE

スタンダードタイプとプレミアムタイプの2種類から選べます。

#### スタンダードタイプ

上下棧が形材色となっています。

#### ●上棧デザイン

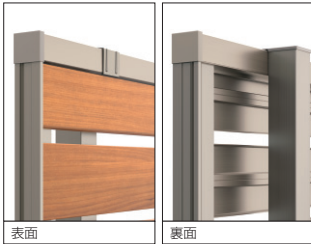

#### ●下棧デザイン



### COLOR

FAU	トラッドオーク (FA)	アーバングレー (UC)	YCU	クラフトチェリー (YC)	アーバングレー (UC)
	木調部	形材部		木調部	形材部
NEU	シナモンエルム (NE)	アーバングレー (UC)	FAK	トラッドオーク (FA)	ブラック (KC)
<b>NEW</b>	木調部	形材部		木調部	形材部
YCK	クラフトチェリー (YC)	ブラック (KC)	NEK	シナモンエルム (NE)	ブラック (KC)
	木調部	形材部	<b>NEW</b>	木調部	形材部
JNK	スモークナット (JN)	ブラック (KC)			
	木調部	形材部			

#### プレミアムタイプ **NEW**

上下棧が木調色となっています。

#### ●上棧デザイン

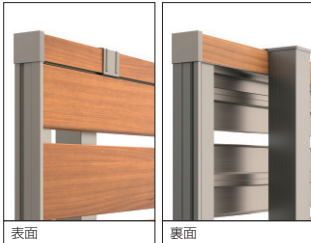

#### ●下棧デザイン



### COLOR

YCU	クラフトチェリー (YC)	アーバングレー (UC)	NEU	シナモンエルム (NE)	アーバングレー (UC)
	木調部	形材部		木調部	形材部
FAK	トラッドオーク (FA)	ブラック (KC)	JNK	スモークナット (JN)	ブラック (KC)
	木調部	形材部		木調部	形材部

伝統技法「浮造り調」を再現した木調色を設定。

浮造り(うづくり)とは、木の表面を繊細に磨きあげ、木材の年輪を浮き立たせる日本古来の木工技法です。木目の凹凸が強調され、光の加減で表情を変えます。この浮き上がった木肌の絶妙な凹凸をリアルに再現しました。



対応色: シナモンエルム (NE)

見識Pro  
対応

フリー  
支柱

納まり

施工  
情報

偏芯基礎対応  
(部品必要)

耐風圧  
強度

高さ36m/台相当

P.787 P.1924

# シャトレナIIハイタイプ 1型・1P型

プレミアムタイプは2025年4月 発売予定

色	FAU	トラッドオーク (FA)	アーバングレー (UG)	YCU	クラフトチェリー (YC)	アーバングレー (UG)	NEU	シナモンエルク (NE)	アーバングレー (UG)	FAK	トラッドオーク (FA)	ブラック (KC)
	※1	木調部	形材部	木調部	木調部	形材部	木調部	木調部	形材部	木調部	木調部	形材部
	YCK	クラフトチェリー (YC)	ブラック (KC)	NEK	シナモンエルク (NE)	ブラック (KC)	JNK	スモークナット (JN)	ブラック (KC)	材質	アルミ形材	
	※1	木調部	形材部	※1	木調部	形材部	木調部	木調部	形材部	NEW プレミアムタイプ、NEU・NEK色を追加 ※1.スタンダードタイプのみ設定		



FAK (トラッドオーク・ブラック) / 2016



JNK (スモークナット・ブラック) / 2016



商品の色調は印刷の性質上、実物と多少異なる場合があります。

お願い

- 本製品は、隣地境界を目的に設置するものです。手すりや転落防止柵などとしては使用しないでください。
- 必ずP.1942の使用上・施工上のご注意をご参照ください。

コーデ  
ネット

●門扉: シャトレナIIハイタイプ P.530

規格表1  
(別冊)  
P.451

三協アルミ

783

フェイス  
オーダー

ニモ  
ン  
ラ  
ブ  
レ  
ム  
エ  
ス

シャ  
トレ  
ナ  
II

シャ  
トレ  
ナ  
II  
ハイ  
タイプ

形  
材  
フ  
ェ  
ン  
ス

レ  
ジ  
リ  
ア  
バ  
リ  
タ  
イ  
フ

ジ  
エ  
ム  
レ  
イ  
ト

ニ  
ス  
ト  
タ  
ワ  
リ  
ト

ラ  
ラ  
ミ  
フ  
イ  
ス  
川

ニ  
ユ  
大  
和  
備  
シ  
ヤ  
比  
美  
ン  
G

剣  
先  
段  
コ  
ニ  
柱



# シャトレナIIハイタイプ 2型・2P型・3型・3P型

色	FAU	トラッドオーク (FA)	アーバングレー (UC)	YCU	クラフトチェリー (YC)	アーバングレー (UC)	NEU	シナモンエルム (NE)	アーバングレー (UC)	FAK	トラッドオーク (FA)	ブラック (KC)
	※1	木調部	形材部	木調部	形材部	木調部	形材部	木調部	形材部	木調部	形材部	

## 2型 (横板格子) 両面木調 スタンダードタイプ



YCK (クラフトチェリー・ブラック) / 2016



FAU (トラッドオーク・アーバングレー) / 2016



YCU (クラフトチェリー・アーバングレー) / 2016



NEU (シナモンエルム・アーバングレー) / 2016



FAK (トラッドオーク・ブラック) / 2016



NEK (シナモンエルム・ブラック) / 2016



JNK (スモークナット・ブラック) / 2016

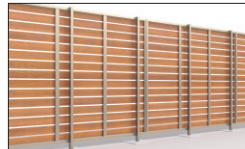

内観 ※写真はYCU色

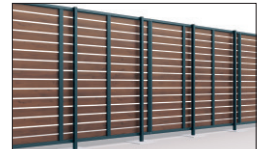

内観 ※写真はFAK色

## 2P型 (横板格子) 両面木調 プレミアムタイプ



NEU (シナモンエルム・アーバングレー) / 2016



YCU (クラフトチェリー・アーバングレー) / 2016



FAK (トラッドオーク・ブラック) / 2016



JNK (スモークナット・ブラック) / 2016



内観 ※写真はYCU色



内観 ※写真はFAK色

ファイアード

ニュー  
ミッド  
プレ  
ム

シャ  
トレ  
ナII

シャ  
トレ  
ナII  
ハイ  
タイプ

形  
材  
フ  
ェ  
ン  
ス

レ  
ジ  
ス  
テ  
ン  
ス  
ハ  
リ  
ア  
タ  
イ  
プ

ニ  
ュー  
エ  
ム  
イ  
ン  
テ  
リ  
ア  
リ  
ア  
リ  
ア  
リ  
ア

ニ  
ュー  
ス  
タ  
ン  
ド  
ア  
イ  
ン  
ド

ラ  
カ  
ミ  
フ  
ラ  
イ  
ア  
ン  
ド

ニ  
ュー  
エ  
ム  
イ  
ン  
テ  
リ  
ア  
リ  
ア  
リ  
ア

創  
立  
支  
柱

規格表1  
(別冊)  
P.451

ユー  
ア  
ー  
ネ  
ット

●門扉:シャトレナIIハイタイプ P.530

YCK	クラフトチェリー (YC)	ブラック (KC)
※1	木調部	形材部

NEK	シナモンエルク (NE)	ブラック (KC)
※1	木調部	形材部

JNK	スモークナット (JN)	ブラック (KC)
	木調部	形材部

材質 アルミ形材

NEW プレミアムタイプ、NEU・NEK色を追加  
※1.スタンダードタイプのみ設定

3型 (横ルーバー) スタンダードタイプ



JNK (スモークナット・ブラック) / 2016



FAU (トラッドオーク・アーバングレー) / 2016



YCU (クラフトチェリー・アーバングレー) / 2016



NEU (シナモンエルク・アーバングレー) / 2016



FAK (トラッドオーク・ブラック) / 2016



YCK (クラフトチェリー・ブラック) / 2016



NEK (シナモンエルク・ブラック) / 2016



内観 ※写真はFAU色・YCU色・NEU色



内観 ※写真はFAK色・YCK色・NEK色・JNK色

注 ●格子 (パネル) の外観側のみ木調のラミネートが施されています。

3P型 (横ルーバー) プレミアムタイプ



FAK (トラッドオーク・ブラック) / 2016



YCU (クラフトチェリー・アーバングレー) / 2016



NEU (シナモンエルク・アーバングレー) / 2016



JNK (スモークナット・ブラック) / 2016



内観 ※写真はYCU色



内観 ※写真はFAK色

注 ●格子 (パネル) の外観側と上下階のみ木調のラミネートが施されています。

お願い ■ 本製品は、隣地境界を目的に設置するものです。手すりや転落防止柵などとしては使用しないでください。 ■ 必ずP.1942の使用上・施工上のご注意をご参照ください。

エルフオーレ  
ニモ  
ラプレム  
エクス  
シャフ  
レイナ  
II  
シャ  
イル  
リッ  
ド  
タイプ  
形材  
フェンス  
レ  
シ  
リア  
リア  
タイプ  
ジ  
エ  
ム  
レ  
イ  
ン  
グ  
ラ  
ン  
ニ  
ス  
ト  
ワ  
ン  
リ  
ド  
ラ  
カ  
ム  
フ  
イ  
X  
川  
ニ  
ス  
ト  
大  
和  
備  
シ  
ヤ  
比  
美  
ン  
G  
剣  
先  
工  
コ  
ニ  
柱  
ト



プレミアムタイプは2025年4月 発売予定

色	FAU ※1 トラッドオーク (FA) 木調部 アーバングレー (UG) 形材部	YCU クラフトチェリー (YC) 木調部 アーバングレー (UG) 形材部	NEU シナモンエルク (NE) 木調部 アーバングレー (UG) 形材部	FAK トラッドオーク (FA) 木調部 ブラック (KC) 形材部
	YCK ※1 クラフトチェリー (YC) 木調部 ブラック (KC) 形材部	NEK ※1 シナモンエルク (NE) 木調部 ブラック (KC) 形材部	JNK スモークナット (JN) 木調部 ブラック (KC) 形材部	材質 アルミ形材

NEW! プレミアムタイプ、NEU・NEK色を追加  
※1.スタンダードタイプのみ設定

## ハイスタンダードポイント⑥ クオリティ フラットで連続性のあるハイデザイン。

### 意匠性

横板格子は片面木調 (1型・1P型) と両面木調 (2型・2P型) からお選びいただけます。

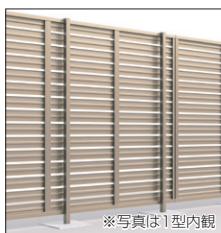

両面木調の内観はホロー材を使用し、フラットで美しいデザインに。

上下棧と格子の面がそろったフラットな意匠を追求しました。

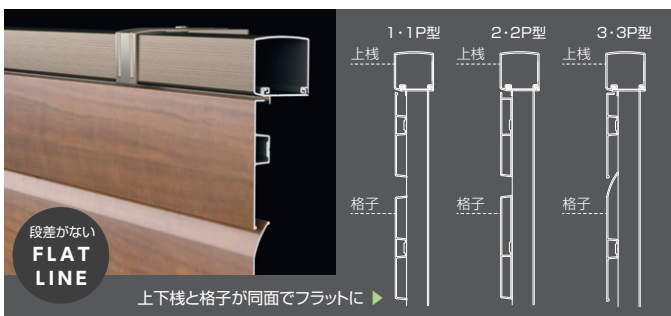

たて棧が道路側から見えない一体感のある設計。

3型・3P型は、たて棧を敷地内側に設置することで道路側からは連続した意匠を実現。

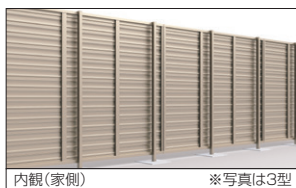

偏芯基礎対応も可能です。

### ●偏芯基礎部品

### オプション

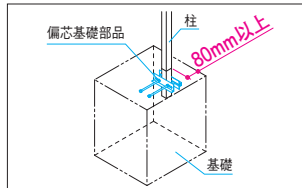

隣地境界に設置する場合などに基礎の張り出しを80mmまで小さくできます。コーナー納まりにも対応可能です。

### SHR-1・1P・2・2P・3・3P 価格表

呼称		2014	2016
フリー支柱タイプ			
フェンス本体 (1枚)	スタンダードタイプ	1型	¥ 75,600 ¥ 89,200
		2型	¥ 85,800 ¥ 102,200
		3型	¥ 77,900 ¥ 91,700
	プレミアムタイプ	1P型	¥ 99,600 ¥ 115,200
		2P型	¥ 109,800 ¥ 128,200
		3P型	¥ 101,900 ¥ 117,700
フリー支柱	独立施工用 (1本)	¥ 13,100 ¥ 15,400	
	ブロック施工用 (1本)	¥ 15,600 ¥ 17,400	
小口キャップ	(1組)	¥ 1,700 ¥ 1,700	
コーナー材:羽根格子	(1本)	¥ 6,700 ¥ 7,200	
端部カバー	(1組)	¥ 8,300 ¥ 8,700	

- 注 ●支柱ピッチは1000mm以下で施工してください。  
●布基礎または独立基礎で施工してください。  
●フェンス連結箇所には、フリー支柱の設置はできません。  
●フリー支柱とフェンス連結部および端部・コーナー部の間隔は、300mm以内で施工してください。それ以上離れると強度が大幅に低下します。  
●コーナー部は、強度確保のため、支柱を2本施工してください。

### オプション

品名	価格	備考
下棧すき間カバー (1本)	¥ 8,100	L=1985
小口キャップ (1組)	¥ 600	2コ1組
コーナーキャップ (1組)	¥ 7,200	コーナー部1カ所につき1組必要
偏芯基礎部品 (1組)	¥ 5,800	支柱1本に対して1組必要

注 ●支柱ピッチ1000mm以下の場合、敷地側からの取り付けはできません。

●フェンス本体1枚を切断して2枚で使用する場合、「端部カバー」が1組 (両端分含む) が必要です。

### Point

高い意匠性と優れた施工性で幅広い提案が可能です。

ハイタイプフェンスもブロック施工で最大高さ2200mm (ブロック含む) まで対応可能になりました。



本製品は、隣地境界を目的に設置するものです。手すりや転落防止柵などとしては使用しないでください。  
必ずP.1942の使用上・施工上のご注意をご参照ください。

表示価格には消費税、搬入費、施工費などは含まれておりません。

# シャトレナIIハイタイプ

納まり図 単位:mm (2016の場合)

## 1型・1P型

H	横板格子本数
1400	13
1600	15

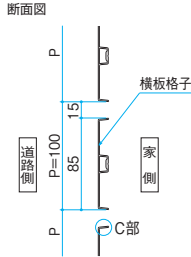
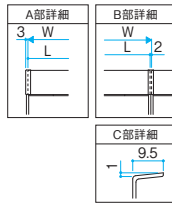
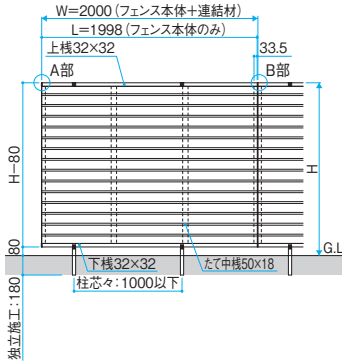

## 2型・2P型

H	横板格子本数
1400	13
1600	15

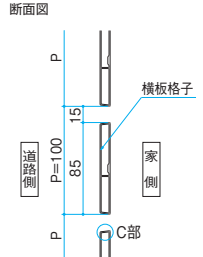
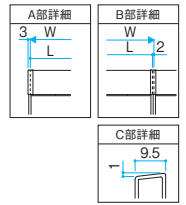
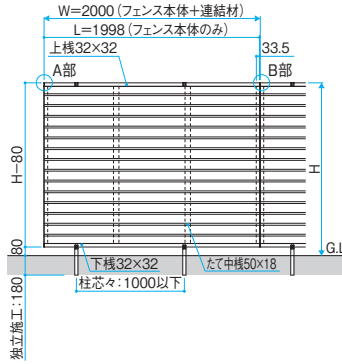

## 3型・3P型

H	横ルーバー本数
1400	13
1600	15

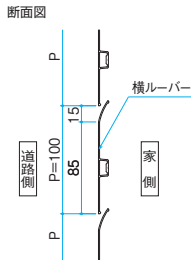
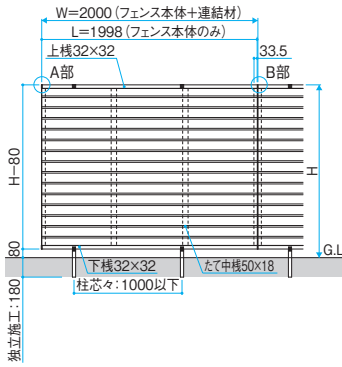

## ■ブロック施工の場合

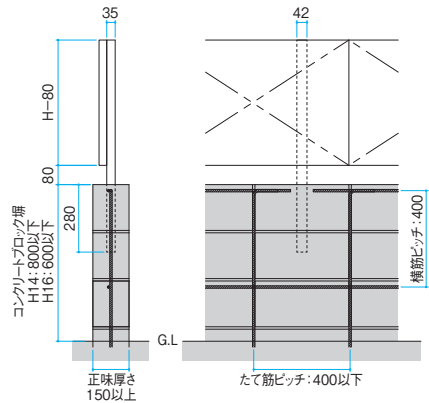

### ブロック塀の基礎寸法

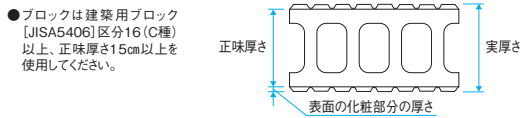
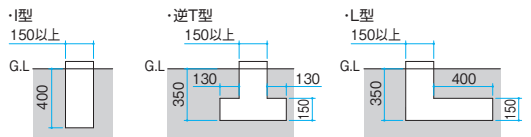

ブロック塀への施工上のご注意についてはP.745をご参照ください。

**サイズ特注** 1型・1P型・2型・2P型・3型・3P型  
500≦W≦1999, 400≦H≦1500 (100ピッチのみ)

## ■基礎寸法

・独立基礎

・連続基礎

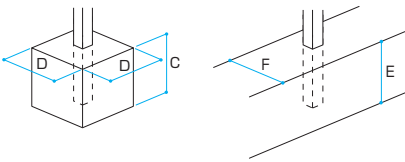

呼称	基礎寸法 (mm)			
	C	D	E	F
H14	550	300※	250	300
H16	550	350	300	300

※偏芯基礎対応する場合・・・350mm

偏芯基礎部品使用時

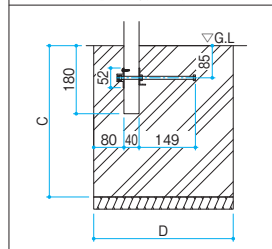

支柱外接円径(独立施工用)

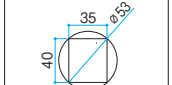

●独立施工用フリー支柱外径35×40

支柱外接円径(ブロック施工用)

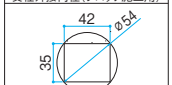

●ブロック施工用フリー支柱外径42×35

商品の色調は印刷の性質上、実物と多少異なる場合があります。

エルフオーレ

ミニモビルフレーム

シャトレナII

シャトレナIIハイタイプ

形材フェンス

レジリアタイプ

ミニエムライト

ミニタワー

ラカミ

ミニ大

多段